

# バドミントン競技・組合せ表

【 成年女子(W) 】

10/6 10/7 10/8 10/7 10/6  
1回戦 準々決勝 準決勝 決勝 準決勝 準々決勝 1回戦

都道府県名

- 1 秋田県
- 2 北海道
- 3 栃木県
- 4 岐阜県
- 5 大阪府
- 6 宮城県
- 7 香川県
- 8 石川県

都道府県名

- 9 山口県
- 10 茨城県
- 11 広島県
- 12 富山県
- 13 福井県
- 14 佐賀県
- 15 兵庫県
- 16 熊本県

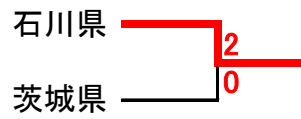
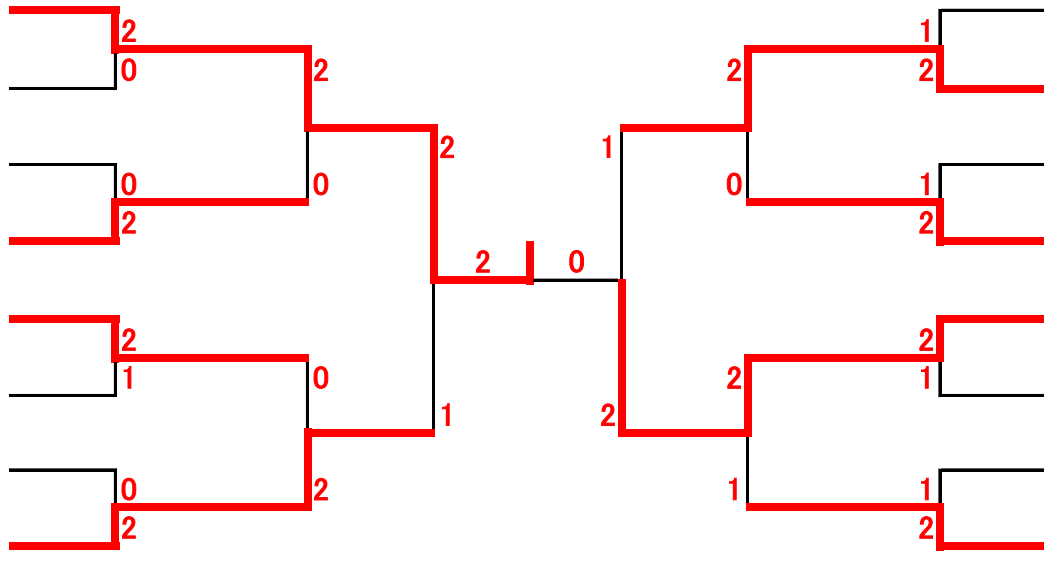

3位決定戦

# バドミントン・試合結果速報

2018年10月6日 成年女子 試合番号 W1 番 11:22 ~ 12:26

秋田県		2	$\left[ \begin{array}{l} \text{複} 1 - 0 \\ \text{単} 1 - 0 \end{array} \right]$	0	北海道	
種目	選手名	スコア			選手名	
複	松本 麻佑	2	$\left[ \begin{array}{l} 21 - 15 \\ 21 - 12 \end{array} \right]$	0	安藤 理奈	
	永原 和可那				池田 有希	
単1	川上 紗恵奈	2	$\left[ \begin{array}{l} 21 - 18 \\ 21 - 12 \end{array} \right]$	0	伊藤 佳織	
単2	松本 麻佑	-	-	-	池田 有希	

2018年10月6日 成年女子 試合番号 W2 番 11:00 ~ 12:21

栃木県		0	$\left[ \begin{array}{l} \text{複} 0 - 1 \\ \text{単} 0 - 1 \end{array} \right]$	2	岐阜県	
種目	選手名	スコア			選手名	
複	大関 令奈	0	$\left[ \begin{array}{l} 13 - 21 \\ 19 - 21 \end{array} \right]$	2	中村 恭子	
	海老原 詩織				諸田 彩	
単1	大関 令奈	0	$\left[ \begin{array}{l} 14 - 21 \\ 14 - 21 \end{array} \right]$	2	山本 紗椰	
単2	海老原 詩織	-	-	-	中村 恭子	

2018年10月6日 成年女子 試合番号 W3 番 11:15 ~ 13:47

大阪府		2	$\left[ \begin{array}{l} \text{複} 0 - 1 \\ \text{単} 2 - 0 \end{array} \right]$	1	宮城県	
種目	選手名	スコア			選手名	
複	春木 真奈	1	$\left[ \begin{array}{l} 14 - 21 \\ 21 - 14 \\ 16 - 21 \end{array} \right]$	2	河崎 綾佳	
	早川 紗保里				小見山 彩	
単1	重山 智佳	2	$\left[ \begin{array}{l} 21 - 13 \\ 21 - 17 \end{array} \right]$	0	杉野 文保	
単2	早川 紗保里	2	$\left[ \begin{array}{l} 21 - 16 \\ 21 - 15 \end{array} \right]$	0	小見山 彩	

2018年10月6日 成年女子 試合番号 W4 番 11:52 ~ 13:32

香川県		0	$\left[ \begin{array}{l} \text{複} 0 - 1 \\ \text{単} 0 - 1 \end{array} \right]$	2	石川県	
種目	選手名	スコア			選手名	
複	宮沢 麻耶	1	$\left[ \begin{array}{l} 22 - 20 \\ 13 - 21 \\ 9 - 21 \end{array} \right]$	2	星 千智	
	牟田 香菜子				小野 菜保	
単1	伊澤 董	0	$\left[ \begin{array}{l} 16 - 21 \\ 14 - 21 \end{array} \right]$	2	大家 夏稀	
単2	宮沢 麻耶	-	-	-	星 千智	

2018年10月6日 成年女子 試合番号 W5 番 11:14 ~ 13:40

山口県		1	$\left[ \begin{array}{l} \text{複} 1 - 0 \\ \text{単} 0 - 2 \end{array} \right]$	2	茨城県	
種目	選手名	スコア			選手名	
複	加藤 美幸	2	$\left[ \begin{array}{l} 17 - 21 \\ 21 - 18 \\ 21 - 9 \end{array} \right]$	1	本田 恵利奈	
	柏原 みき				清水 望	
単1	齋藤 菜	0	$\left[ \begin{array}{l} 21 - 23 \\ 18 - 21 \end{array} \right]$	2	舟橋 佳歩	
単2	加藤 美幸	0	$\left[ \begin{array}{l} 19 - 21 \\ 17 - 21 \end{array} \right]$	2	清水 望	

2018年10月6日 成年女子 試合番号 W6 番 11:05 ~ 13:52

広島県		1	$\left[ \begin{array}{l} \text{複} 0 - 1 \\ \text{単} 1 - 1 \end{array} \right]$	2	富山県	
種目	選手名	スコア			選手名	
複	亀田 楓	0	$\left[ \begin{array}{l} 17 - 21 \\ 9 - 21 \end{array} \right]$	2	松田 蒼	
	下田 菜都美				大堀 彩	
単1	下田 菜都美	2	$\left[ \begin{array}{l} 21 - 9 \\ 21 - 16 \end{array} \right]$	0	山森 真凜	
単2	喜岡 奈美	0	$\left[ \begin{array}{l} 16 - 21 \\ 16 - 21 \end{array} \right]$	2	大堀 彩	

2018年10月6日 成年女子 試合番号 W7 番 11:00 ~ 13:00

福井県		2	$\left[ \begin{array}{l} \text{複} 1 - 0 \\ \text{単} 1 - 1 \end{array} \right]$	1	佐賀県	
種目	選手名	スコア			選手名	
複	綿矢 汐里	2	$\left[ \begin{array}{l} 21 - 16 \\ 21 - 19 \end{array} \right]$	0	毛利 未佳	
	山口 茜				古賀 菜々子	
単1	西江 彩花	0	$\left[ \begin{array}{l} 23 - 25 \\ 19 - 21 \end{array} \right]$	2	毛利 未佳	
単2	山口 茜	2	$\left[ \begin{array}{l} 21 - 9 \\ 21 - 12 \end{array} \right]$	0	志波 寿奈	

2018年10月6日 成年女子 試合番号 W8 番 11:07 ~ 13:31

兵庫県		1	$\left[ \begin{array}{l} \text{複} 1 - 0 \\ \text{単} 0 - 2 \end{array} \right]$	2	熊本県	
種目	選手名	スコア			選手名	
複	田島 優乃華	2	$\left[ \begin{array}{l} 18 - 21 \\ 21 - 15 \\ 21 - 18 \end{array} \right]$	1	仲井 由希乃	
	金田 明香里				樋口 奈津樹	
単1	高木 美季	0	$\left[ \begin{array}{l} 6 - 21 \\ 19 - 21 \end{array} \right]$	2	峰 歩美	
単2	金田 明香里	0	$\left[ \begin{array}{l} 9 - 21 \\ 12 - 21 \end{array} \right]$	2	仲井 由希乃	

## バドミントン・試合結果速報

2018年10月7日 成年女子 試合番号 W9 番 9:25 ~ 10:35

秋田県		2	$\left\{ \begin{array}{l} \text{複} 1 - 0 \\ \text{単} 1 - 0 \end{array} \right\}$	0	岐阜県	
種目	選手名	スコア			選手名	
複	松本 麻佑	2	$\left\{ \begin{array}{l} 21 - 9 \\ 21 - 10 \end{array} \right\}$	0	中村 恭子	
	永原 和可那				諸田 彩	
単1	川上 紗恵奈	2	$\left\{ \begin{array}{l} 21 - 11 \\ 21 - 14 \end{array} \right\}$	0	山本 紗椰	
単2	松本 麻佑	{	-	}	中村 恭子	

2018年10月7日 成年女子 試合番号 W10 番 10:10 ~ 11:30

大阪府		0	$\left\{ \begin{array}{l} \text{複} 0 - 1 \\ \text{単} 0 - 1 \end{array} \right\}$	2	石川県	
種目	選手名	スコア			選手名	
複	春木 真奈	0	$\left\{ \begin{array}{l} 15 - 21 \\ 15 - 21 \end{array} \right\}$	2	星 千智	
	早川 紗保里				小野 菜保	
単1	重山 智佳	1	$\left\{ \begin{array}{l} 11 - 21 \\ 21 - 19 \\ 18 - 21 \end{array} \right\}$	2	大家 夏稀	
単2	早川 紗保里	{	-	}	星 千智	

2018年10月7日 成年女子 試合番号 W11 番 9:28 ~ 10:44

茨城県		2	$\left\{ \begin{array}{l} \text{複} 1 - 0 \\ \text{単} 1 - 0 \end{array} \right\}$	0	富山県	
種目	選手名	スコア			選手名	
複	本田 恵利奈	2	$\left\{ \begin{array}{l} 21 - 14 \\ 23 - 21 \end{array} \right\}$	0	松田 蒼	
	清水 望				大堀 彩	
単1	舟橋 佳歩	2	$\left\{ \begin{array}{l} 21 - 7 \\ 21 - 16 \end{array} \right\}$	0	山森 真凜	
単2	清水 望	{	-	}	大堀 彩	

2018年10月7日 成年女子 試合番号 W12 番 9:25 ~ 11:51

福井県		2	$\left\{ \begin{array}{l} \text{複} 1 - 0 \\ \text{単} 1 - 1 \end{array} \right\}$	1	熊本県	
種目	選手名	スコア			選手名	
複	綿矢 汐里	2	$\left\{ \begin{array}{l} 21 - 13 \\ 22 - 20 \end{array} \right\}$	0	仲井 由希乃	
	山口 茜				樋口 奈津樹	
単1	西江 彩花	0	$\left\{ \begin{array}{l} 9 - 21 \\ 10 - 21 \end{array} \right\}$	2	峰 歩美	
単2	山口 茜	2	$\left\{ \begin{array}{l} 21 - 10 \\ 8 - 21 \\ 21 - 18 \end{array} \right\}$	1	仲井 由希乃	

2018年10月7日 成年女子 試合番号 W13 準決勝番 13:43 ~ 16:40

秋田県		2	$\left\{ \begin{array}{l} \text{複} 0 - 1 \\ \text{単} 2 - 0 \end{array} \right\}$	1	石川県	
種目	選手名	スコア			選手名	
複	松本 麻佑	1	$\left\{ \begin{array}{l} 21 - 4 \\ 19 - 21 \\ 13 - 21 \end{array} \right\}$	2	星 千智	
	永原 和可那				小野 菜保	
単1	川上 紗恵奈	2	$\left\{ \begin{array}{l} 21 - 13 \\ 17 - 21 \\ 21 - 11 \end{array} \right\}$	1	大家 夏稀	
単2	松本 麻佑	2	$\left\{ \begin{array}{l} 21 - 15 \\ 21 - 19 \end{array} \right\}$	0	星 千智	

2018年10月7日 成年女子 試合番号 W14 準決勝番 13:37 ~ 15:47

茨城県		1	$\left\{ \begin{array}{l} \text{複} 0 - 1 \\ \text{単} 1 - 1 \end{array} \right\}$	2	福井県	
種目	選手名	スコア			選手名	
複	本田 恵利奈	1	$\left\{ \begin{array}{l} 21 - 18 \\ 19 - 21 \\ 16 - 21 \end{array} \right\}$	2	綿矢 汐里	
	清水 望				山口 茜	
単1	舟橋 佳歩	2	$\left\{ \begin{array}{l} 21 - 12 \\ 26 - 24 \end{array} \right\}$	0	西江 彩花	
単2	清水 望	0	$\left\{ \begin{array}{l} 8 - 21 \\ 10 - 21 \end{array} \right\}$	2	山口 茜	

2018年10月8日 成年女子 試合番号 W15 3位決定戦番 9:30 ~ 10:53

石川県		2	$\left\{ \begin{array}{l} \text{複} 1 - 0 \\ \text{単} 1 - 0 \end{array} \right\}$	0	茨城県	
種目	選手名	スコア			選手名	
複	星 千智	2	$\left\{ \begin{array}{l} 21 - 15 \\ 21 - 16 \end{array} \right\}$	0	本田 恵利奈	
	小野 菜保				清水 望	
単1	大家 夏稀	2	$\left\{ \begin{array}{l} 21 - 15 \\ 21 - 18 \end{array} \right\}$	0	舟橋 佳歩	
単2	星 千智	{	-	}	清水 望	

2018年10月8日 成年女子 試合番号 W16 決勝番 11:03 ~ 12:23

秋田県		2	$\left\{ \begin{array}{l} \text{複} 1 - 0 \\ \text{単} 1 - 0 \end{array} \right\}$	0	福井県	
種目	選手名	スコア			選手名	
複	松本 麻佑	2	$\left\{ \begin{array}{l} 21 - 11 \\ 21 - 16 \end{array} \right\}$	0	綿矢 汐里	
	永原 和可那				山口 茜	
単1	川上 紗恵奈	2	$\left\{ \begin{array}{l} 21 - 6 \\ 21 - 14 \end{array} \right\}$	0	西江 彩花	
単2	松本 麻佑	{	-	}	山口 茜	